

# Studio Due<sup>®</sup>

emotion and creativity in light

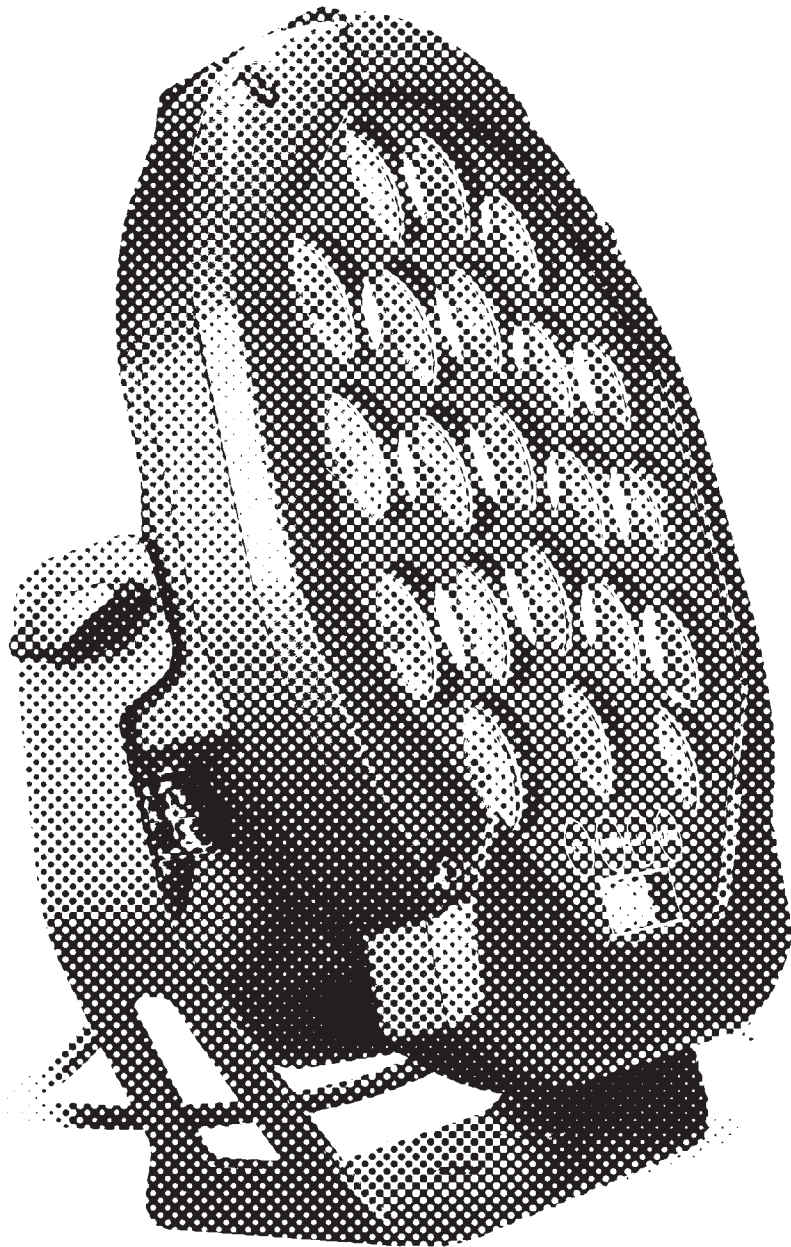

**User manual / Manuale d'uso**  
**art. 170110 - ARCHILED 200 RGBWA**

## 4 PIN connector - Connettore 4 PIN

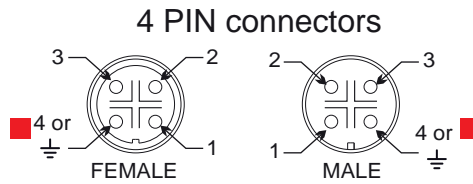

PIN	SIGNAL
1	GROUND/RETURN/OV
2	N.C.
3	DATA COMPLEMENT ( -, INVERTED)
4 or $\perp$	DATA TRUE ( +, NON INVERTED)



In this connector you can find the NUMBER 4 or the GROUND sign.

In questo connettore potete trovare il NUMERO 4 o il simbolo della TERRA.

**IMPORTANTE** **WARNING**

**endowed with the fixture - incluso nell'apparecchio**

If you want to connect the fixtures for **OUTDOOR** use, you can make a new cable utilizing the **art. 4 PIN-CONN M/F**

The cable is not endowed with the connectors kit

**art. 4 PIN-CONN M/F**



Se volete utilizzare gli apparecchi all'**ESTERNO**, potete realizzare dei nuovi cavi con **art. 4 PIN-CONN M/F**

Il cavo non è incluso nel kit dei connettori

**optional - opzionale**



**art. 4 PIN/XLR MF (OPTIONAL)**

these **CONNECTORS** are for **INDOOR** use only

questi connettori sono solo per uso **INTERNO**

**INDOOR USE ONLY**

art. 4 PIN/XLR MF male/female connectors (optional)

art. 4 PIN/XLR MF connettori maschio/femmina (opzionale)

these **CONNECTORS** are **IP67**

questi connettori sono **IP67**

## INDEX

Page 4 - Safety informations / Informazioni di sicurezza

Page 5 - Introduction / Introduzione

Page 6 - Technical features / Caratteristiche tecniche

Page 7 - Example of connection DMX controller-fixtures / Esempio di collegamento centralina DMX-fari

Page 8 - Main supply connection / Collegamento fonte di alimentazione

Page 9 - DMX signal connection / Collegamento segnale DMX

Page 10 - DRS functioning / Funzionamento del DRS

Page 11 - Control panel functions / Funzioni del pannello di controllo

Page 15 - DMX Listing / Lista dei canali DMX

Page 18 - Built in programs / Lista dei giochi

Page 19 - Physical / Dimensioni

Page 20 - CE standards / Certificazioni CE

Page 21 - Warranty / Garanzia



**WARNING****SAFETY INFORMATION (service personnel)**

READ ALL CAUTIONS AND WARNINGS PRIOR TO OPERATE THIS EQUIPMENT.  
INSTRUCTION TO PREVENT INJURY OR DAMAGE DUE TO ELECTRIC SHOCK, FIRE, MECHANICAL HAZARDS,  
DANGEROUS MATTERS.

**•PROTECTION AGAINST DANGEROUS MATTERS**

At the end of its life, must be collected separately. It shouldn't be thrown as urban waste and neither released in the environment.

It must be collected from the nearest special waste collection point or consigned to your dealer that provides the service. The incorrect waste disposal can damage the environment and the people for the presence of dangerous substances. Sanctions are provided for an unauthorized disposal.

**•PROTECTION AGAINST FIRE**

- 1) Maintain minimum distance of 0.1 meter from walls or any other type flammable surfaces.
- 2) Maintain minimum distance of 0,1 meter to lighted objects .
- 3) Replace fuses (if present) only with the specified type and rating.
- 4) Do not install the fixture close to heat sources. Do not lay the connection cable on the fixture when it is warm.
- 5) Fixture designed to be installed on normally flammable surfaces.

IP67

**•PROTECTION AGAINST ELECTRIC SHOCK**

- 1) **This equipment must be earthed.**
- 2) Class I equipment. The power supply cord includes a protective earthing conductor as part of the cord.
- 3) Disconnect power before servicing (service personnel).

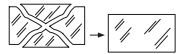
**•PROTECTION AGAINST MECHANICAL HAZARDS**

- 1) Use secondary safety chain when fixing this equipment.
- 2) Equipment surface may reach temperature up to 75°C.
- 3) The protection screens and the lenses must be replaced with genuine parts only if they are visibly damaged and their effectiveness has been reduced, for example, by cracks or deep scratches.

**IMPORTANTE****INFORMAZIONI DI SICUREZZA (personale di servizio)**

LEGGERE ATTENTAMENTE TUTTI GLI AVVERTIMENTI PRIMA DI COMPIERE QUALUNQUE OPERAZIONE SU QUESTO APPARECCHIO. ISTRUZIONI PER PREVENIRE LESIONI O DANNI DOVUTI AL FUOCO, ALLE SCOSSE ELETTRICHE, AI RISCHI MECCANICI ED A SOSTANZE PERICOLOSE.

**•PROTEZIONE CONTRO SOSTANZE PERICOLOSE**

A fine vita è oggetto di raccolta separata, non gettare nei comuni cassonetti di rifiuti urbani, né tantomeno nell'ambiente. Può essere consegnato presso gli appositi centri di raccolta differenziata predisposti dalle amministrazioni comunali, oppure presso i rivenditori che forniscono questo servizio. Lo smaltimento errato può causare danni alle persone e all'ambiente per la possibile presenza di sostanze pericolose. Sono previste sanzioni in caso di smaltimento abusivo dei suddetti prodotti.

**•PROTEZIONE CONTRO IL FUOCO**

- 1) Mantenere la distanza minima di 0.1 metri da pareti ed altre superfici infiammabili.
- 2) Mantenere la distanza minima di 0,1 metri dagli oggetti illuminati.
- 3) Sostituire i fusibili (se presenti) solo con altri dello stesso tipo e valore.
- 4) Non installare il faro vicino fonti di calore. Non appoggiare il cavo di connessione sul faro quando questo è caldo.
- 5) Questo apparecchio è adatto per il montaggio su superfici normalmente infiammabili.

IP67

**•PROTEZIONE CONTRO SCOSSE ELETTRICHE**

- 1) **Questo apparecchio necessita di messa a terra.**
- 2) Apparecchio di Classe I. Il conduttore di protezione deve far parte del cavo di alimentazione.
- 3) Disconnettere l'alimentazione prima di aprire l'apparecchio (personale di servizio).

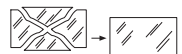
**•PROTEZIONE CONTRO RISCHI MECCANICI**

- 1) Usare la catena di sicurezza supplementare quando installate il faro.
- 2) La temperatura dell'apparecchio può raggiungere 75°C.
- 3) Gli schermi di protezione e le lenti devono essere sostituiti sempre con ricambi originali se sono visibilmente danneggiati e se la loro efficacia è stata ridotta, per esempio, da fessure o incisioni profonde.



**INTRODUCTION**

Thanks for using ARCHILED200 rgbwa.

The ARCHILED200 RGBWA is an IP67 LED flood projector. Thanks to 16 RGBW LEDs and 10 AMBER LEDs is able to generate millions of color shades.

Suitable for permanent architectural installations, is flexible for mounting on poles, walls or on the ground.

Its very efficient optic system, with 21 lenses (35mm), allows a progressive and gradual color change of its light beam, which can continuously create endless shades and color saturation.

Standard fixture colour finishing is black.

Optional grey and white (art. FX-COLOUR).

**• art.170110 ARCHILED 200 RGBWA**

To obtain the best performances and for a correct functioning of this unit for the years to come, we suggest you to read carefully this manual before connecting or putting the fixture into use. By doing so you will gain experience with its commands and connections and you will be easily able to use it.

**YOUR REFERENCE**

Always remember to give the serial number and to specify the model any time you address the seller for information or assistance.

**BASIC KIT**

- Projector
- 2 connectors 4 pin male and female (without cable)
- User manual
- Studio Due warranty
- CE standards

**WARNING**

**Check that the fixture has not been damaged during transport. If it has been damaged or it does not work, address the seller. Whether the fixture has been shipped to you directly, please contact the shipping company. Only the consignee (person or company) can claim for these damages.**

**INTRODUZIONE**

Vi ringraziamo per l' utilizzo del nostro ARCHILED200 rgbwa.

ARCHILED200 RGBWA è un proiettore wash IP67 LED. Grazie ai 16 LED RGBW e 10 LED AMBRA è in grado di generare milioni di tonalità di colore.

Adatto per installazioni architettoniche permanenti, è utilizzabile anche per il montaggio su pali, sui muri o per terra.

Il suo sistema ottico molto efficiente, con 21 lenti (35 mm), permette un cambiamento di colore progressivo e graduale del suo fascio di luce, che può creare continuamente infinite tonalità e saturazione del colore.

La finitura standard è colore nero.

Opzionale grigio e bianco (art. FX-COLOR).

**• art.170110 ARCHILED 200 RGBWA**

Per ottenere il meglio delle prestazioni ed un corretto funzionamento negli anni di questa unità, Vi consigliamo di leggere attentamente questo manuale prima di collegarla e metterla in uso. In questo modo acquisirete familiarità con i suoi comandi e collegamenti affinché possiate utilizzarla facilmente.

**VOSTRA REFERENZA**

Citate sempre il numero del modello e di serie ogni volta che Vi rivolgete al vostro rivenditore per informazioni o assistenza.

**CONFEZIONE BASE**

- Proiettore
- 2 connettori a 4 pin maschio e femmina (senza cavo)
- Manuale d'uso
- Garanzia Studio Due
- Dichiarazione CE

**IMPORTANTE**

**Controllate che l'apparecchio non abbia subito alcun danno durante il trasporto.**

**Se avesse subito dei danni o se non dovesse funzionare, rivolgetevi al vostro rivenditore.**

**Se l'apparecchio vi è stato spedito direttamente, rivolgetevi subito alla ditta di trasporto.**

**Solo il destinatario (la persona o ditta ricevente l'apparecchio) può reclamare per questo tipo di danni.**

## TECHNICAL FEATURES / CARATTERISTICHE TECNICHE



Tipo di LED	RGBWA
Numero dei LEDs	26
Durata di vita dei LED (h)	50000
Lumen MAX	6800
Lumen rosso (lm)	1300
Lumen verde (lm)	3000
Lumen blu (lm)	400
Lumen bianco (lm)	2500
Lumen ambra (lm)	1300
Lenti	8° 15° 15° x 30° 25° 40° 60°
Filtri	Nessuno f 60° f 100° f 8°x 60°
Connettori e cavi	Ingresso Rete: cavo 3x1mm H05 1,5mt Segnale DMX: IN/OUT cavo 0,3mt. + connettori 4pin IP67 (maschio-femmina)
Tipo di controllo	Protocollo USITT DMX512 - RDM Protocollo USITT DMX512 - RDM + Wireless (a richiesta)
Funzioni	Display LED con rotazione Canale DMX dedicato per bilanciamento del bianco da 2000K a 10000K DMX o Modo Automatico con funzione Master-Slave Controllo intelligente della temperatura Continuous dimming 0-100% Smooth dimming Simulazione alogena Simulazione CYM Flicker free
Configurazione	RDM/DRS + pannello di controllo touch
Canali DMX	10ch - 7ch - 6ch - 5ch
Alimentazione	100 - 277 VAC; 47/63 Hz
Potenza (W)	80
Corrente	0,35A@230V
Corrente di spunto	50A@230V
Grado di protezione IP	67
Temperatura di esercizio	-30°C +45°C
Dimensioni l x p x h (mm)	270 x 100 x 303
Peso (Kg)	4,9
Materiali	Vetro temperato 4mm ultra chiaro Lenti in PMMA Corpo in lega di alluminio Verniciatura a polvere poliestere
Sistemi di fissaggio	A pavimento/parete Su tralicci (optional)
Finitura colore	Nero RAL 9005 (standard) Grigio RAL 9006 (optional) Bianco RAL 9010 (optional)
Trattamento Marine Grade	No Si
Categoria Prodotto	Spot
Accessori - Flight case	No Si
Accessori - Anti abbagliamento	No Si
Accessori - Alette paraluce	No Si

# EXAMPLE OF CONNECTION DMX CONTROLLER - FIXTURES / ESEMPIO DI COLLEGAMENTO CENTRALINA - FARI

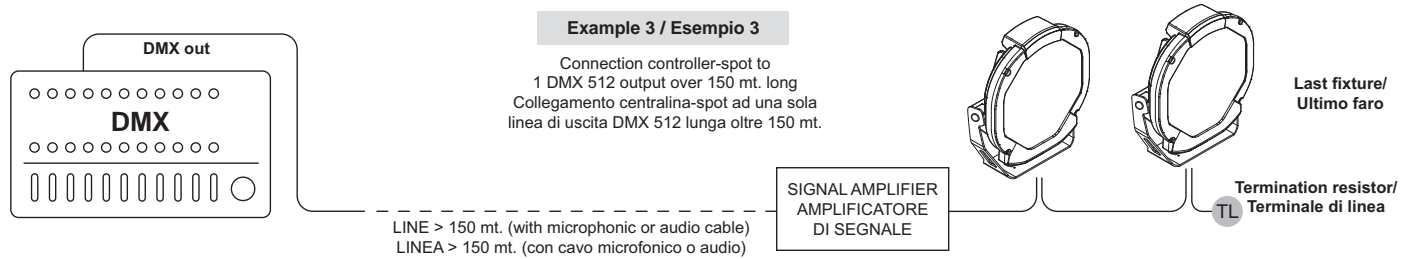
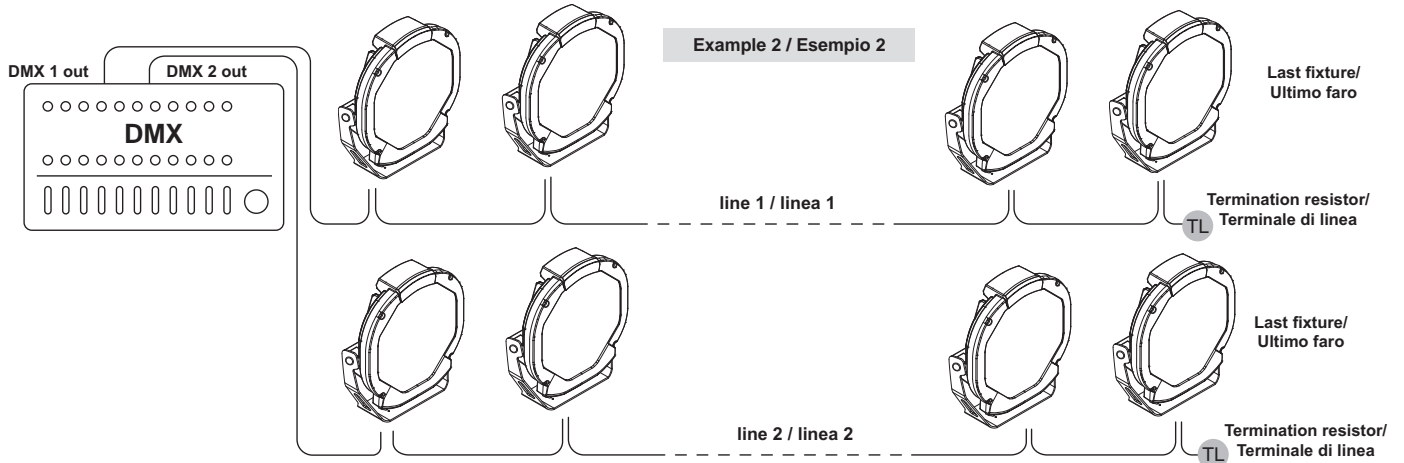
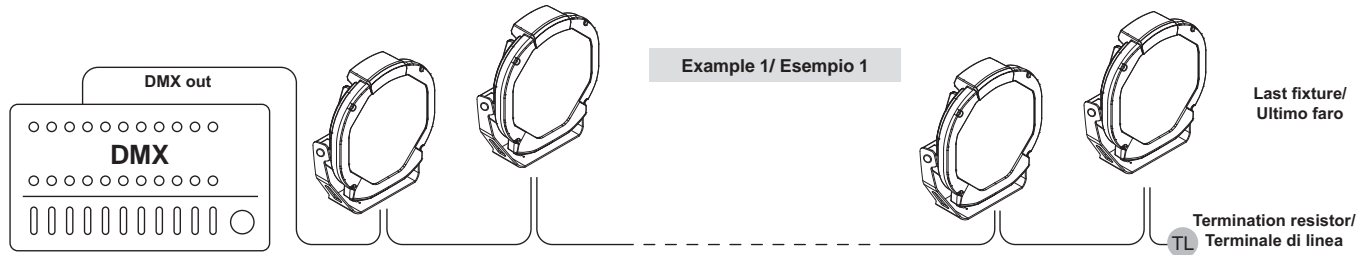

## NORMAL AND MASTER/SLAVE FUNCTIONS / FUNZIONI NORMAL E MASTER/SLAVE

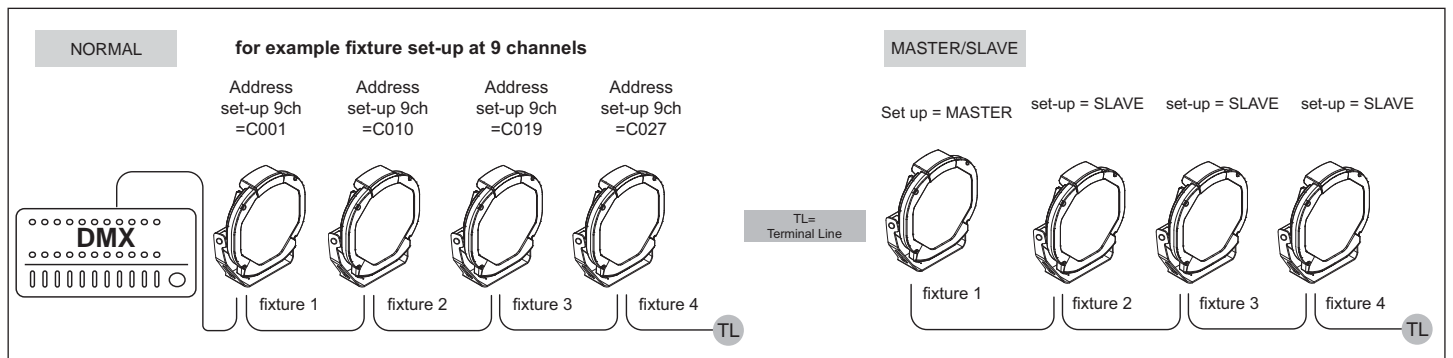

## CONNECTION TO THE MAIN POWER / CONNESSIONE ALLA RETE ELETTRICA

**eng**

This equipment must be earthed.

Class I equipment. The power supply cord includes a protective earthing conductor as part of the cord.

**IMPORTANT:** to ensure the IP67 protection rating, in case of replacement of the conductor cable, refer to the CONDUCTOR SIZE TABLE

**ita**

Questo apparecchio necessita di messa a terra.

Apparecchio di Classe I. Il conduttore di protezione deve far parte del cavo di alimentazione.

**IMPORTANTE:** per garantire il grado di protezione IP67, in caso di sostituzione del cavo di alimentazione, fare riferimento alla TABELLA SEZIONE CONDUTTORE.



### WARNING

#### HIGH VOLTAGE!

**Always disconnect the mains supply before access to the connection area.**

#### ALTA TENSIONE!

**Scollegare sempre l'alimentazione prima di aprire il vano dei collegamenti.**

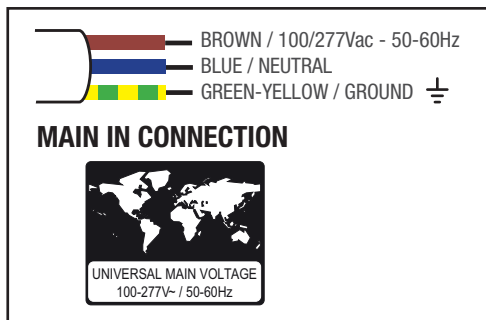

### POWER INPUT / INGRESSO ALIMENTAZIONE

The Cable Gland can accept a Cable diameter from 6mm to 10mm  
Il Pressacavo può accettare Cavi di diametro da 6mm a 10mm

CONDUCTOR SIZES / SEZIONE CONDUTTORE (length / lunghezza < 20mt.)	
MAINS VOLTAGE	CROSS SELECTIONAL AREAS
230V	3X1 mm <sup>2</sup> (minimum)



**eng**

### DMX TERMINAL LINE

The wrong connection of the terminal line or its non-connection are probably the most frequent reasons for the defective functioning of the DMX line. The terminator is a terminal resistor fitted at the end of the cable furthest from the transmitter.

The terminal resistor should have the same value as the impedance of the connection cable.

We suggest to use a terminal with a 120 Ohm resistor.

It is recommended that all DMX 512 systems have the terminal resistor fitted in the DMX output of the last fixture.

**ita**

### TERMINALE LINEA DMX

L'incorretto o il mancato collegamento del terminale di linea è probabilmente la più comune causa del difettoso funzionamento della linea DMX. Il terminale di linea DMX consiste in una resistenza posta alla fine della linea.

La resistenza terminale dovrebbe avere idealmente lo stesso valore dell'impedenza del cavo di collegamento.

Noi consigliamo di usare come terminale una resistenza da 120 Ohm.

E' raccomandato per tutti i sistemi DMX 512 inserire il terminale di linea nel connettore uscita DMX dell'ultimo apparecchio collegato.

### 4 PIN connectors

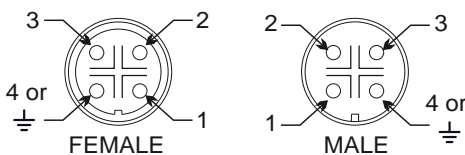

PIN	SIGNAL
1	GROUND/RETURN/OV
2	N.C.
3	DATA COMPLEMENT ( -, INVERTED)
4 or $\perp$	DATA TRUE ( +, NON INVERTED)

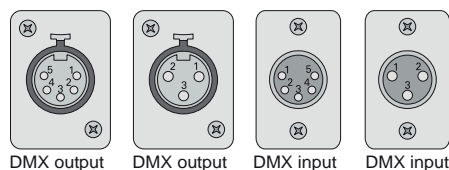

PIN	WIRE	SIGNAL
1	SHIELD	GROUND/RETURN/OV
2	INNER CONDUCTOR	DATA COMPLEMENT ( -, INVERTED)
3	INNER CONDUCTOR	DATA TRUE ( +, NON INVERTED)

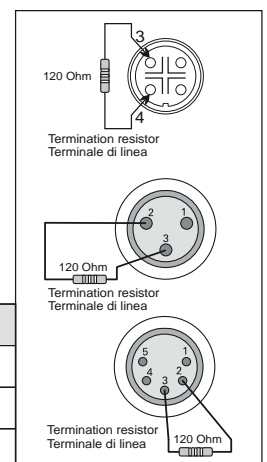



CONNECTION TO THE DMX LINE / CONNESSIONE ALLA LINEA DMX

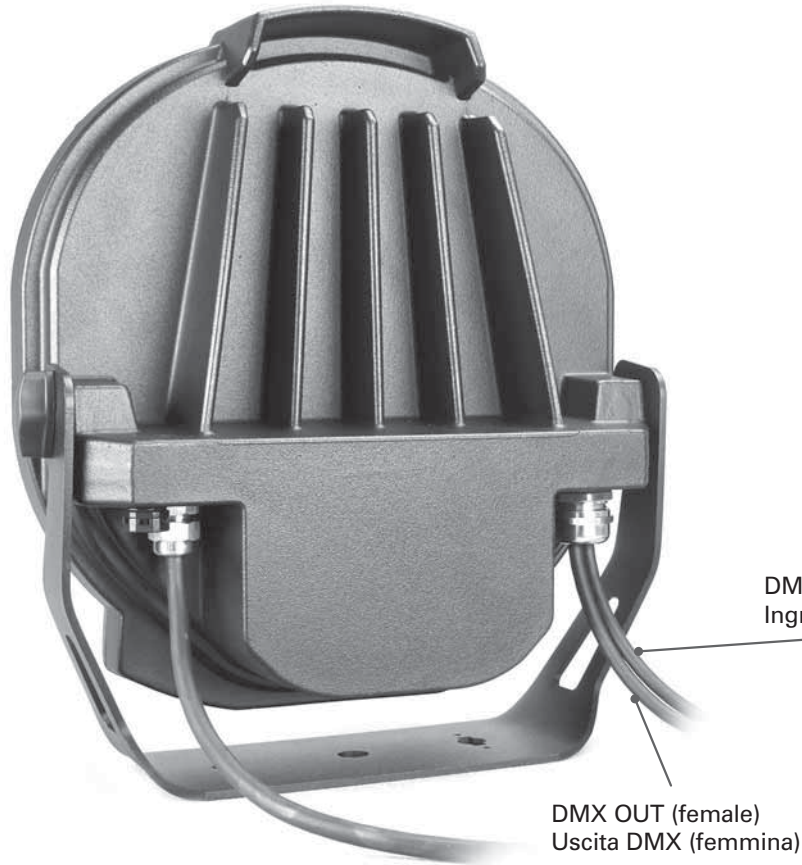

example of label on the rear of the fixture

**Studio Due®**  
 made in ITALY

IP67 - Ta35°C  
 n.26 LEDs

UK CA CE

pin1=SHIELD  
 pin2=n.c.  
 pin3=DMX-  
 pin4=DMX+







**MAIN IN**  
 100-277V 50-60Hz 80W QC SN

art. 170110 - ARCHILED 200 rgbwa  
 Disconnect the unit from power before servicing

DMX OUT DMX IN  
 WI-FI





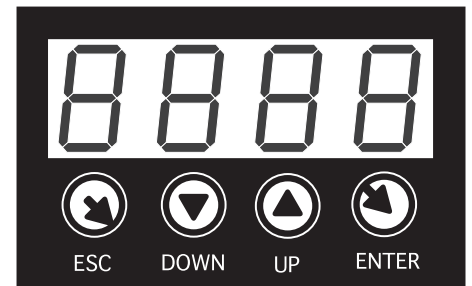

**DRS (DMX Remote Setup) FUNCTIONING**

To make the set-up of the various fixture parameter, proceed as follow:

- Disconnect the fixture to set-up from the other DMX/RDM devices
- Connect the DMX cable of the fixture to the DRS commander
-  Switch on the DRS commander and wait for the **8888** sign
-  If the DRS commander detects a compatible DRS device, displays shortly the **Conn** written and afterwards, displays the name of the fixture and its software version.
-  If the DRS commander don't detects any compatible DRS device or is present any malfunction, the display shows the **SCAn** written
-  When the detection sequence is finished, the display shows the first menu
-  The UP/DOWN buttons allow to scroll forward/backward the menu list
-  The ENTER button allow to confirm the selected option (if the parameter is flashing)
-  The ESC button allow to delete the operation and return to a previous menu level

**FUNZIONAMENTO DI BASE DEL DRS (DMX remote Setup)**

Per effettuare la programmazione dei vari parametri di un apparecchio, è necessario procedere come segue:

- Disconnettere l'apparecchio da configurare da altri dispositivi DMX/RDM
- Collegare il cavo DMX dell'apparecchio da configurare, al programmatore DRS
-  Accendere il programmatore DRS ed attendere che visualizzi la scritta **8888**
-  Se il programmatore DRS individua un dispositivo DRS compatibile, visualizza per qualche istante la scritta **Conn** e, successivamente, visualizza il nome dell'apparecchio e la relativa versione software
-  Se il programmatore DRS non individua alcun dispositivo DRS compatibile o è presente qualche malfunzionamento il display visualizzerà la scritta **SCAn**
-  Una volta terminata la sequenza di riconoscimento, viene visualizzato il primo menu dell'apparecchio
-  I pulsanti UP/DOWN permettono di scorrere la lista dei menu
-  Il pulsante ENTER permette di entrare in un menu o di confermare una opzione in caso di lampeggio del parametro
-  Il pulsante ESC annulla una operazione o torna al livello di menu inferiore.

## MENU' LIST and BUTTON FUNCTIONS - ELENCO MENU' e FUNZIONI DEI PULSANTI



Switching on the fixture you can see the model and the software version. For example:  
All'accensione, viene visualizzato il modello di apparecchio e la versione software. Per esempio:

--> Studio Due Archiled --> 1\_1 0 --> DMX channel --> C001  
than it's shown the first DMX channel. When you press any button it's shown the first menu.  
poi viene visualizzato il primo canale DMX. Quando si preme qualsiasi pulsante, viene visualizzato il primo menu.

- **UP**: scroll up into the menu / scorre in alto nel menu
- **DOWN**: scroll down into the menu / scorre in basso nel menu
- **ENTER**: enter into the menu/submenu (if present) / entra nel menu/sottomenu (se presente)
- **ESC**: exit from the menu/submenu / esce dal menu/sottomenu

**When the display flashing you always must press and hold 1 sec. ENTER to confirm the selected option.**  
**Quando il display lampeggia dovete sempre tenere premuto per 1 sec. ENTER per confermare l'opzione scelta.**

### menu Address (Addr) > Set the DMX address / Imposta l'indirizzo DMX

press ENTER / premere ENTER

↳

- > Select the channel number .. **c001** .. **c002** .. whit the UP/DOWN buttons. Press ENTER.
- > Selezionate il canale desiderato .. **c001** .. **c002** .. con i tasti UP/DOWN. Premere ENTER.

### menu Display (dISP) > Display functions / Funzioni del display

press ENTER for submenu / premere ENTER per i sottomenu

↳ **(FLIP)** 180° display rotate / Ruota di 180° il display

- > Select the value **off** .. **on** whit the UP/DOWN buttons. Press ENTER.
- > Selezionate il valore desiderato **off** .. **on** con i tasti UP/DOWN. Premere ENTER.

↳ **(brGt)** Display brightness settings / Impostazioni luminosità del display

- > Select the value **1** .. **7** whit the UP/DOWN buttons. Press ENTER.
- > Selezionate il valore desiderato **1** .. **7** con i tasti UP/DOWN. Premere ENTER.

↳ **(LSHd)** Display shutdown settings / Impostazioni spegnimento del display

- > Select the value **off** .. **on** whit the UP/DOWN buttons. Press ENTER.
- > Selezionate il valore desiderato **off** .. **on** con i tasti UP/DOWN. Premere ENTER.

↳ **(LdMM)** Display dimmer (with active menu) / Dimmer del display (con menu attivo)

- > Select the value **off** .. **on** whit the UP/DOWN buttons. Press ENTER.
- > Selezionate il valore desiderato **off** .. **on** con i tasti UP/DOWN. Premere ENTER.



press ENTER for submenu / premere ENTER per i sottomenu

↳ **(Mode)**  
Set the DMX/SLAVE/MASTER mode / Imposta la modalità DMX/SLAVE/MASTER

- > Select the value **no .. sl .. pr01 .. pr02 ..** with the UP/DOWN buttons. Press ENTER.
- > Selezionate il valore desiderato **no .. sl .. pr01 .. pr02 ..** con i tasti UP/DOWN. Premere ENTER.

↳ **(SPd)**  
Set the preset execution speed / Imposta la velocità di esecuzione dei giochi interni

- > Select the value **+400% .. -400%** with the UP/DOWN buttons. Press ENTER.
- > Selezionate il valore desiderato **+400% .. -400%** con i tasti UP/DOWN. Premere ENTER.

↳ **(ScnE)**  
Enable or disable the use of a personal scene / Abilita o disabilita l'uso di una scena personale.

- > Select the value **ON .. OFF** with the UP/DOWN buttons. Press ENTER.
- > Selezionate il valore desiderato **ON .. OFF** con i tasti UP/DOWN. Premere ENTER.

If menu SCENE (ScnE) is enabled, it is possible to create a personal scene (you can create a custom color utilizing the menu which will appear below > RED, GREEN, BLUE, WHITE, WHITE BALANCE, varying the DMX values from 0 to 255 for each color)

Se il menu SCENE (ScnE) è attivo, è possibile creare una scena personale (potete creare un colore personalizzato utilizzando i menu che appariranno di seguito > RED, GREEN, BLUE, WHITE, WHITE BALANCE, variando i valori DMX da 0 a 255 per ogni colore)

↳ For each color or menu it is possible to varying and than set-up the value from 0 to 255 **without having to confirm** with the ENTER key. These functions are auto-save.

red



green



blue



white



white balance

Per ogni singolo colore o menu, è possibile variare e quindi impostare il valore da 0 a 255 **senza dover confermare** con il tasto ENTER. Queste funzioni si salvano automaticamente.

- > Select the single color with the UP/DOWN buttons. Press ENTER.
- > Selezionate il colore con i tasti UP/DOWN. Premere ENTER.

- > Select the value **0 .. 255** with the UP/DOWN buttons. Don't press ENTER.
- > Selezionate il valore desiderato **0 .. 255** con i tasti UP/DOWN. Non premere ENTER.

## menu Utility (UtlL) > Utility functions / Funzioni di utilità

0000

press ENTER for submenu / premere ENTER per i sottomenu

### (SMth)

Set the interpolation type for the smooth dimming function  
Imposta il tipo di interpolazione per la funzione smooth dimming

5000

- > Select the value **1** .. **2** .. **3** .. **4** with the UP/DOWN buttons. Press ENTER.
- > Selezionate il valore desiderato **1** .. **2** .. **3** .. **4** con i tasti UP/DOWN. Premere ENTER.

### (hALo)

Set the alogen simulation function mode  
Imposta il funzionamento della modalità simulazione lampada alogena

0000

- > Select the value **1** .. **2** .. **3** with the UP/DOWN buttons. Press ENTER.
- > Selezionate il valore desiderato **1** .. **2** .. **3** con i tasti UP/DOWN. Premere ENTER.

### (cyM)

Set the fixture to work in CYM or RGB emulation system  
Imposta l'apparecchio per funzionare come emulatore di sistema CYM o RGB  
(see DMX channels page - vedere pag. canali DMX)

0000

- > Select the value **off** >> **RGB** or **on** >> **CYM** with the UP/DOWN buttons. Press ENTER.
- > Selezionate il valore desiderato **off** >> **RGB** or **on** >> **CYM** con i tasti UP/DOWN. Premere ENTER.

## menu Service (SrvC) > Service functions / Funzioni di servizio

5000

press ENTER for submenu / premere ENTER per i sottomenu

### (FrMt)

Restore the factory setting (Require confirmation) **FM-?**  
Ripristina le impostazioni di fabbrica (Viene chiesta conferma) **FM-?**

0000

- > Select the value **off** .. **on** with the UP/DOWN buttons. Press ENTER.
- > Selezionate il valore desiderato **off** .. **on** con i tasti UP/DOWN. Premere ENTER.

### (tEst)

Enables the fixture test and execute a factory program to check the right functioning.  
Abilita il test dell'apparecchio ed esegue un programma di fabbrica per verificarne il funzionamento

0000

- > Select the value **t-on** with the UP/DOWN buttons. T-on is flashing, the test is in progress. Press any key to exit.
- > Selezionate il valore desiderato **t-on** con i tasti UP/DOWN. T-on lampeggia, il test è in corso. Premere qualsiasi tasto per uscire.

### (nchn)

Set the DMX channels of the fixture / Imposta il numero di canali DMX dell'apparecchio

0000

- > Select the value **10** .. **7** .. **6** .. **5** with the UP/DOWN buttons. Press ENTER. (see DMX channel page)
- > Selezionate il valore desiderato **10** .. **7** .. **6** .. **5** con i tasti UP/DOWN. Premere ENTER. (vedere pag. canali DMX)

(FLcr) Flicker free function / Funzione flicker free  
from 2.09 software version / dalla versione software 2.09

0000

- > Select the value **f1** .. **f2** with the UP/DOWN buttons. Press ENTER.
- > Selezionate il valore desiderato **f1** .. **f2** con i tasti UP/DOWN. Premere ENTER.

(ntc) Service personnel only / Solo personale di servizio

0000

\* WIRELESS MENU

this menu is present but can be edited if the optional art. WI DMX-REC (Wireless on board DMX 512 receiver) is installed on the fixture

\* MENU WIRELESS

questo menu è presente ma è editabile solo con l'accessorio art. WI DMX-REC installato sull'apparecchio (Ricevitore DMX 512 wireless)

**menu Wireless (WLSS) > Wireless functions / Funzioni wireless**

 press ENTER for submenu / premere ENTER per i sottomenu

↳  **(EnAb) Enable wireless**  
Enable or disable the wireless reception / Consente o non consente la ricezione wireless  
The cable reception is disabled / La ricezione via cavo viene disabilitata

- > Select the value **on** .. **off** .. with the UP/DOWN buttons. When the written is flashing, press ENTER.
- > Selezionate il valore desiderato **on** .. **off** .. con i tasti UP/DOWN. Quando la scritta lampeggia, premere ENTER.

↳  **(UnLn) Unlink transmission**  
Remove the link from the fixture to the associated transmitter / Elimina il link tra l'apparecchio e il trasmettitore al quale è stato associato

- > Select the value **on** .. **off** .. with the UP/DOWN buttons. When the written is flashing, press ENTER.
- > Selezionate il valore desiderato **on** .. **off** .. con i tasti UP/DOWN. Quando la scritta lampeggia, premere ENTER.

↳  **(brdG) Bridge function**  
If wireless is ON, enable the transmission of the received data by cable to the other fixtures / Se il wireless è attivo, consente la trasmissione dati agli altri apparecchi collegati via cavo.

- > Select the value **on** .. **off** .. with the UP/DOWN buttons. Press ENTER.
- > Selezionate il valore desiderato **on** .. **off** .. con i tasti UP/DOWN. Premere ENTER.

↳  **(Ln)**  
This menu will be active in the future / Questo menu sarà attivo in futuro

## DMX CHANNELS / CANALI DMX

### • 10 Channels mode • Modalità 10 Canali

CH1: Red  
CH2: Green  
CH3: Blue  
CH4: White  
CH5: Amber  
CH6: Dimmer  
CH7: Strobe  
CH8: Led Fade Time  
CH9: Rainbow  
CH10: Fix White (Balanced White)

### • 7 Channels mode • Modalità 7 Canali

CH1: Red  
CH2: Green  
CH3: Blue  
CH4: White  
CH5: Amber  
CH6: Dimmer  
CH7: Rainbow

### • 6 Channels mode • Modalità 6 Canali

CH1: Red  
CH2: Green  
CH3: Blue  
CH4: White  
CH5: Amber  
CH6: Dimmer

### • 5 Channels mode • Modalità 5 Canali

CH1: Red  
CH2: Green  
CH3: Blue  
CH4: White  
CH5: Amber

### • 10 Channels mode with CYM emulation • Modalità 10 Canali con emulazione CYM

CH1: Cyan  
CH2: Yellow  
CH3: Magenta  
CH4: Not used  
CH5: Not used  
CH6: Dimmer  
CH7: Strobe  
CH8: Led Fade Time  
CH9: Rainbow  
CH10: Fix White (Balanced White)

### • 7 Channels mode with CYM emulation • Modalità 7 Canali con emulazione CYM

CH1: Cyan  
CH2: Yellow  
CH3: Magenta  
CH4: Not used  
CH5: Not used  
CH6: Dimmer  
CH7: Rainbow

### • 6 Channels mode with CYM emulation • Modalità 6 Canali con emulazione CYM

CH1: Cyan  
CH2: Yellow  
CH3: Magenta  
CH4: Not used  
CH5: Not used  
CH6: Dimmer

### • 5 Channels mode with CYM emulation • Modalità 5 Canali con emulazione CYM

CH1: Cyan  
CH2: Yellow  
CH3: Magenta  
CH4: Not used  
CH5: Not used

### DMX Channels list 10Ch / Lista dei canali DMX 10Ch

8 BIT	FUNCTION	0 31 63 95 127 159 191 233 255
CH1	RED	
CH2	GREEN	
CH3	BLUE	
CH4	WHITE	
CH5	AMBER	
CH6	DIMMER	
CH7	STROBE	<p>OPEN 0-1            FLASH 0,4Hz / 25Hz 2-127            RAINBOW - FLASH 0,4Hz / 25Hz 128-255</p>
CH8	LED FADE TIME	<p>FAST - 0,1 sec.            0 = CUT            LINEAR            SLOW 25,5 sec.</p>
CH9	RAINBOW	
CH10	BALANCED WHITE	<p>0-15 NORMAL WW 16-255 CW</p>

### DMX Channels list 7Ch / Lista dei canali DMX 7Ch

8 BIT	FUNCTION	0 31 63 95 127 159 191 233 255
CH1	RED	
CH2	GREEN	
CH3	BLUE	
CH4	WHITE	
CH5	AMBER	
CH6	DIMMER	
CH7	RAINBOW	



**DMX Channels list 6Ch / Lista dei canali DMX 6Ch**

8 BIT	FUNCTION	0 31 63 95 127 159 191 233 255
CH1	RED	
CH2	GREEN	
CH3	BLUE	
CH4	WHITE	
CH5	AMBER	
CH6	DIMMER	

**DMX Channels list 5Ch / Lista dei canali DMX 5Ch**

8 BIT	FUNCTION	0 31 63 95 127 159 191 233 255
CH1	RED	
CH2	GREEN	
CH3	BLUE	
CH4	WHITE	
CH5	AMBER	

PHYSICAL / DIMENSIONI

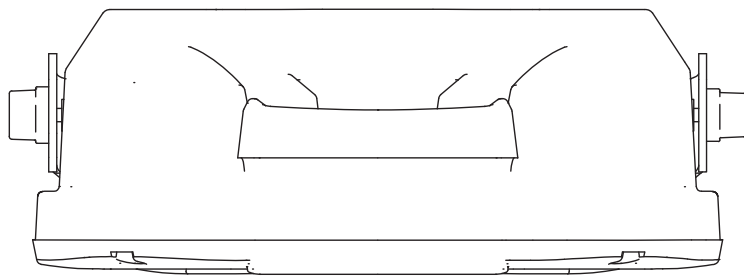
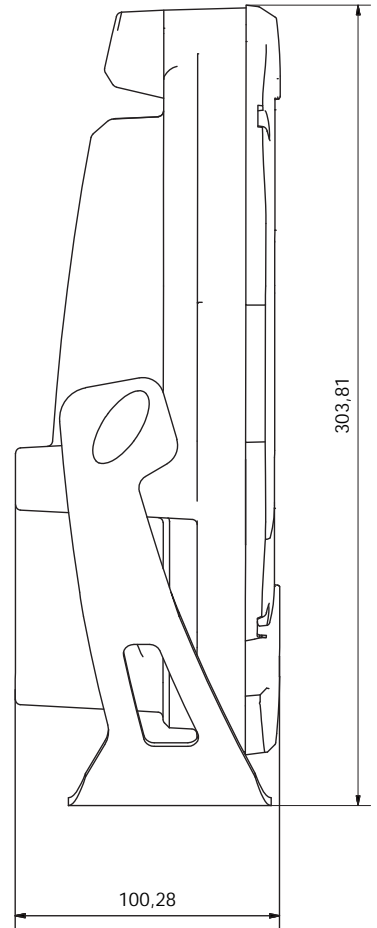
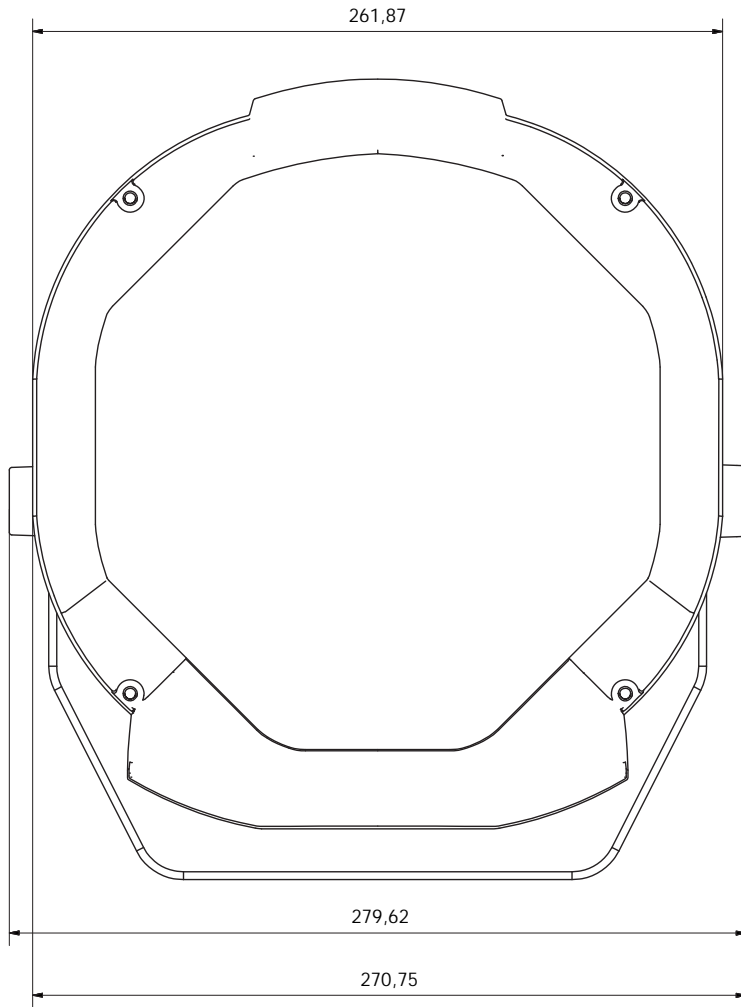

this page is intentionally left blank / questa pagina è stata lasciata intenzionalmente bianca

# Studio Due

Studio Due Trade s.r.l.  
R.E.A. 1494819 · C.F. / P. Iva 14078001006  
legal seat: via Raffaele Battistini, 35 · 00151 Roma  
operational headquarters: str. Poggino, 100 · 01100 Viterbo (Italy)  
tel. 0761.352520 · fax. 0761.352653  
e-mail: info@studiodue.com · pec: studioduetrade@pec.it

Doc. 170110 REV 2 - 06/23

ARCHILED 200 RGBWA

Dichiarazione di conformità  
Declaration of conformity



La ditta:  
The firm: **Studio Due Trade s.r.l.**

dichiara sotto la propria responsabilità che il prodotto:  
declare under our sole responsibility that the product:

code 170110: **ARCHILED 200 RGBWA IP67**

è conforme alle norme:  
is in conformity with the standard: 

**Low Voltage Directive: 2014/35/EU**

**EN 60598-1:2015**  
**EN 62471:2008**  
**EN 60529:1991 + A1:2000 + A2:2013**  
**EN 60598.2.5:2015**

**EMC Directive: 2014/30/EU**

**EN 55103-1:2009 + A1:2012**  
**EN 55015:2014**  
**EN 55103-2:2009**  
**EN 61547:2009**  
**EN 61000-3-2:2014**  
**EN 61000-3-3:2013**

**2011/65/EU: RoHS2 Directive**

Data di apposizione:  
Date of marking:

23



VITERBO,

19/04/23

ROBERTO FRAIOLI  
General Manager

# WARRANTY CARD



Company name: .....

Mr./Mrs./Miss: .....

Address: .....

Tel. or E-mail : .....

Dealer: .....

## SALE CONDITIONS

1) Price quoted are not inclusive of lamp and package.

Package charge is 2% on the net price for all the items.

These prices should be subject to possible variations for eventual rises of production costs or duties.

Claims for possible damages during the freight, must be notified to the carrier.

Any claim must be notified within 8 days from the receipt of the goods.

The buyer is responsible of the right installation and use of the apparatus.

All the apparatuses are guaranteed for one year against defects of manufacture or materials.

Defects and breakages caused by wrong connection or use of the apparatuses are not subject to guarantee.

The lamp is excluded from the warranty.

For any dispute is competent the Tribunal of Viterbo.

## CONDIZIONI DI VENDITA

1) I prezzi riportati sono esclusi di IVA, lampada ed imballaggio.

Il costo di imballaggio è del 2% sul prezzo netto per tutti gli articoli.

Detti prezzi possono essere soggetti a possibili variazioni per eventuali aumenti dei costi di produzione o imposte.

La merce viaggia a rischio e pericolo del committente, anche se in porto franco.

Reclami per possibili danni durante il trasporto, dovranno essere fatti esclusivamente al vettore.

Eventuali osservazioni sulle merci ricevute dovranno esserci notificate entro e non oltre 8 giorni dal ricevimento delle medesime.

Sui ritardi dei pagamenti verrà conteggiato l'interesse commerciale.

L'acquirente si impegna a comunicare la propria esatta ragione sociale e partita IVA al momento dell'ordine e sotto la propria responsabilità di verificarla in fattura.

L'acquirente è responsabile della corretta installazione ed uso delle apparecchiature.

Tutte le apparecchiature godono della garanzia di un anno contro difetti di fabbricazione o di materiali, sono esclusi dalla garanzia danni derivanti da un cattivo uso o installazione delle apparecchiature.

Le lampade restano comunque escluse dalla garanzia.

Per ogni controversia è competente il Foro di Viterbo.

this page is intentionally left blank / questa pagina è stata lasciata intenzionalmente bianca

this page is intentionally left blank / questa pagina è stata lasciata intenzionalmente bianca

# Studio Due<sup>®</sup>

emotion and creativity in light

## **Head Office: STUDIO DUE s.r.l. (I)**

Str. Poggino, 100 - 01100 Viterbo (Italy)  
tel. +39.0761.352520  
fax +39.0761.352653  
info@studiodue.com

## **STUDIO DUE (UK)**

3 Encon Court Owl Close  
Moulton Park Industrial Estate  
Northampton England UK - NN3 6 HZ  
tel. +44.1933.650.820  
info@studiodue.co.uk

**www.studiodue.com**  
for technical info  
**service@studiodue.com**